

Dê forma à sua expressão conforme desejado com tinta de transferência de sublimação ecológica ultrasegura e software têxtil especializado

Tinta de sublimação ecológica altamente segura
MLSb510

Alta densidade e ampla gama de cores MLSb510, oferece resultados vívidos e impressionantes



O MLSb510 também é seguro e ecologicamente correto, ostentando a certificação ECO PASSPORT e ZDHC MRSL Nível 3

Software RIP têxtil mais avançado para uso profissional

TxLink4™

- A funcionalidade RIP paralela melhora a eficiência do trabalho
- Gradientes mais suaves com renderização de 16 bits
- A fácil operação de agrupamento economiza mídia, etc. Funções de agrupamento adequadas à sua aplicação
- Função de impressão de dados variáveis, ideal para roupas esportivas
- O processo de mascaramento de imagem é possível no TxLink4
- Os efeitos de transparência do PDF podem ser renderizados e reproduzidos fielmente

Especificações do produto

Item	Tiger600-1800TS
Cabeça de impressão	Cabeça piezoelétrica
Número de Cabeças de impressão	8 cabeças de impressão (2 Escalonadas x 4 alinhadas)
Resolução	300dpi, 600dpi
Largura máxima de impressão	1,850 mm (72.8")
Largura mínima de impressão	210 mm (8.3")
Largura máxima de mídia	1,900 mm (74.8")
Diâmetro Interno do Rolo	3" (3 polegadas)
Diâmetro do Rolo	φ600 mm ou menos (≤ 23.6")
Peso do rolo	300kg ou menos (≤ 661.4 lb.)
Tinta	Tinta de sublimação MLSb510 (BL/M/Y/K)
Capacidade	Galão de 10kg
Interface	Ethernet 10GB-T, USB2.0 (via disco removível)
Método de operação	Panel de toque integrado
Software de operação	Software exclusivo MPC (controlador de impressão Mimaki)
RIP Software	TxLink4 Standard / Professional
Certificações	ETL compatível com IEC62368-1, marcação CE (Diretiva EMC, Diretiva de Baixa Tensão, Diretiva de Máquinas) Certificação CB / RoHS / REACH / RCM / Certificação KC / UKCA
Energia	3 φ 380-415V ± 5%, 50/60Hz ± 1%, 25A
Ambiente operacional	Temperatura operacional: 20-30 degC / 68-77 degF
	Umidade: 35 - 65%Rh (sem condensação)
	Local para manuseio: 0,15m/mi ou menos (equivalente ao nível do piso de um escritório)
	Altitude operacional máxima: 2.000 m
Consumo de energia	Máx. operação: 15.0kW ou menos
	Standby: 1.0kW ou menos
Dimensões (L x P x A)	5.300x2.800x1.900mm (209"x110"x75")
Peso	1,620 kg ou menos (≤ 3,572 lb.) ^{1) 2)}

¹⁾: Total de todo o sistema
²⁾: Peso de papel e tinta são excluídos

Suprimentos

Item	Code	Descrições
Tinta de sublimação MLSb510	Blue	MLS51-BLT-BJ
	Magenta	MLS51-MT-BJ
	Yellow	MLS51-YT-BJ
	Black	MLS51-KT-BJ
Líquido de manutenção	ML03 bottle	ML003-Z-K1
		Garrafa 200ml

Espaço para Instalação

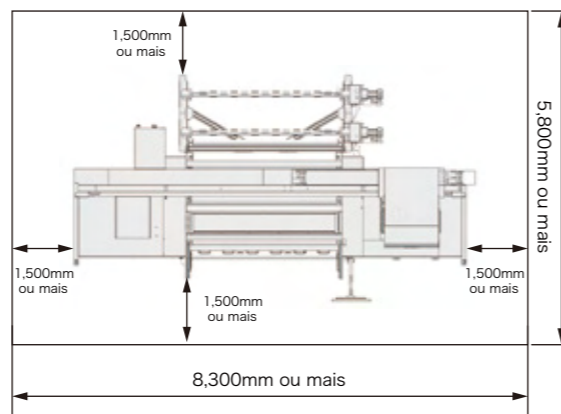

Entrar a 1 metro do perímetro é extremamente perigoso durante a produção

For
TEXTILES &
APPAREL

Impressão a jato de tinta de transferência por sublimação de alta velocidade com 1.800 mm de largura

Mimaki

Tiger600-1800TS

Alta velocidade e alta qualidade
A era da impressão têxtil digital chegou



● ANOTAÇÕES:

Alguns dos exemplos deste catálogo são renderizados; Especificações, desenho e dimensões estabelecidas neste catálogo podem sofrer alterações sem aviso prévio; O nome das empresas e mercadorias usadas neste catálogo possuem registro de marca nas respectivas empresas; As impressoras a jato de tinta usam finos pontos de impressão, portanto, podem ocorrer variações de cores após a troca da cabeça de impressão. Além disso, note que se for usado várias unidades, as cores podem variar de intensidade de uma unidade para a outra; Para melhor qualidade de impressão e resultados, é necessária manutenção periódica dos equipamentos; É de responsabilidade dos clientes a ciência das leis aplicáveis ao produto e qualquer infringimento das mesmas; A Mimaki orienta a realização de testes de impressão antecipadamente à compra do equipamento.



Matriz São Paulo

Filial Recife

Filial Blumenau

Filial Belo Horizonte

Acesse a nossa página e conheça as filiais do grupo Mimaki

brasil.mimaki.com

brasilblog.mimaki.com

Mimaki

Tiger600-1800TS

Produtividade incomparável!

Tiger de última geração:
 produtividade incomparável e
 qualidade de imagem superior

Velocidade de impressão
 Max. **550 m²/h**

A tecnologia de impressão e o design do mecanismo originais da Mimaki, juntamente com uma nova cabeça de impressão com acionamento de alta velocidade. A nova [Tiger] nasceu com alta produtividade e qualidade de imagem, preparando o terreno para o futuro da impressão digital têxtil.

[Tiger600-1800TS] com o acumulado de tecnologias Mimaki, incorpora qualidade real de imagem e produtividade para aplicações têxteis e de moda. É um produto que traz você ao mundo da impressão têxtil digital sustentável.

Velocidade de impressão recomendada (por aplicações)

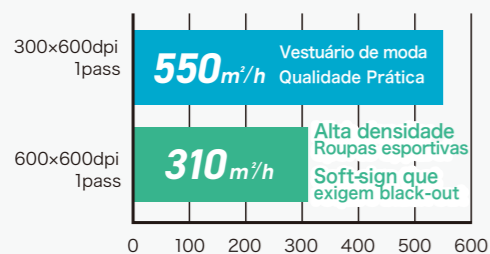

*Acima são expressões baseadas em avaliações internas e não são garantidas para todas as aplicações.

Projeto inteligente!

Design leve e que economiza espaço para instalação mais fácil

A configuração e a retirada do papel de transferência podem ser realizadas de um lado

- Reduções na área ocupada pela operação: Aprox. 50% em relação ao modelo anterior
- Reduções de peso do produto: Aprox. 80% em relação ao modelo anterior

Facilitando bastante as restrições de local de instalação - mais fácil para os clientes instalarem o sistema



A série Mimaki Tiger renasce com uma velocidade máxima de 550 m²/h
 Abraçando a era da impressão digital - abrindo caminho para uma indústria têxtil sustentável

Novo design !

Mecanismo avançado de tracionamento de papel de transferência:
 Impressão estável mesmo com papel de baixa gramatura!

A Tiger600-1800TS apresenta um rolo removedor de rugas recém-projetado em seu sistema de transporte.

Anteriormente, as rugas induzidas pela tensão de transporte no papel de transferência causavam enrugamento, fazendo com que a cabeça de impressão tocasse o papel.

O rolo recém-projetado permite que as rugas reduzam quando a tensão do tracionamento é aplicada, evitando efetivamente qualquer contato entre a cabeça de impressão e o papel de transferência.

Garantir o transporte estável de papel fino ajuda a reduzir os custos operacionais.

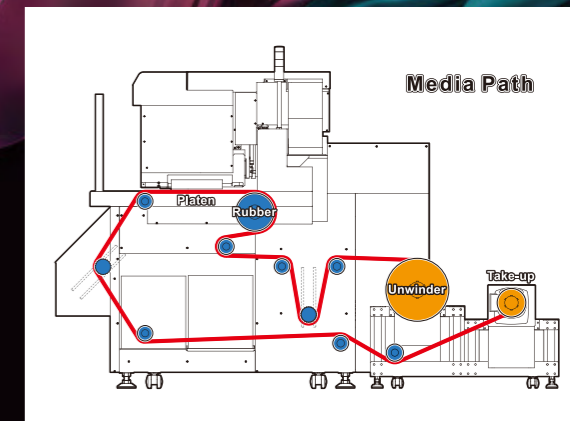

Rolo padrão

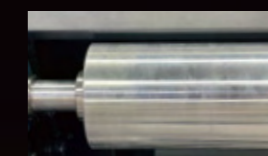

Rolo removedor de rugas

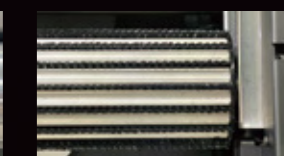

Light Curtain

Detecta obstruções e interrompe a impressão para evitar acidentes

Carro de impressão

O conjunto de 8 cabeças de impressão alcança alta produtividade

Chave de manutenção

Chave para Modo de impressão/ Modo de manutenção

Rolo removedor de rugas

Reduz as rugas do papel de transferência devido à tensão de tracionamento. Transporte suave de finos papel de transferência é suportado.

Unidade de secagem

Colocado por baixo da unidade principal, contribui para poupar espaço

Unidade de recolhimento/desenrolamento (Localizado na parte Traseira)

Transfira a carga/descarga de papel de um lado - Economia significativa de espaço para operação

Software de operação: MPC

Operação da impressora e comando de produção executada do painel de touch.

*Prepare um PC para software RIP (vendido separadamente)

Unidade de fornecimento de tanque de tinta de 10 kg & tanque de buffer interno

O galão de tinta pode ser substituído durante a operação de impressão. Além disso, a função de circulação de tinta agita automaticamente a tinta no sistema, contribuindo para menos tempo de manutenção e operação estável.

Água Purificada para manutenção automática

*Faça o reabastecimento sempre que necessário

Produção contínua!

Design do sistema de tinta e funções de suporte para produção contínua e estável

Um novo design de sistema de tinta implementado para reduzir o risco de falhas dos injetores durante a operação. O sistema também está equipado com funções de suporte para garantir que os clientes possam continuar trabalhando mesmo em caso de entupimento dos injetores.

NRS: Sistema de recuperação de injetores

Mesmo quando a limpeza do cabeçote não elimina a obstrução dos injetores a produtividade pode ser mantida.

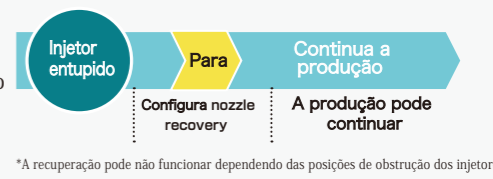

*A recuperação pode não funcionar dependendo das posições de obstrução dos injetores

Função de seleção de cabeça

O processo de impressão pode continuar usando a variedade disponível de cabeçotes de impressão quando um grande número de injetores estiver obstruído.

*A produtividade varia dependendo da gama utilizável de cabeças de impressão.

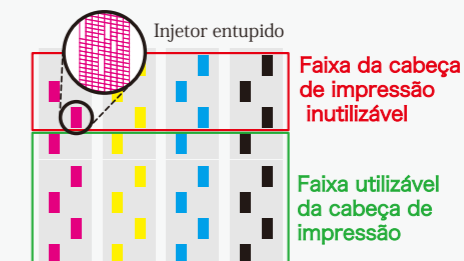

Sem seleção de cabeça

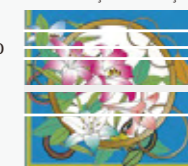

Ao usar a seleção de cabeça

